

# KANAŁ SPIRO - KS

## Opis:

Spiralne zwijane okrągłe kanały wentylacyjne produkowane są w średnicach od 80 do 1600 mm. Posiadają szczelność klasy D wg normy PN\_EN 12237. Wykonane z blachy ocynkowanej.

## Charakterystyka:

Rodzaj blachy: ocynkowana  
Sposób łączenia: zamek blacharski, zgrzew  
Wykonanie standardowe: L = 3000 mm

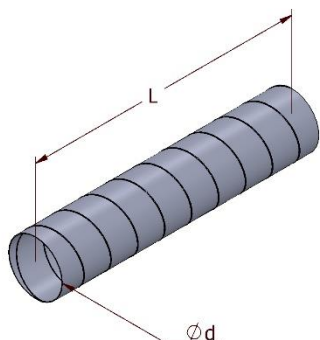
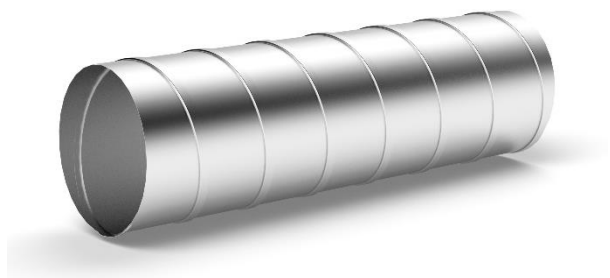

## Przykładowe wymiary produkowanego detalu:

Ød (mm)	L (mm)
80	3000
100	3000
125	3000
160	3000
200	3000
250	3000
315	3000
355	3000
400	3000
450	3000
500	3000
630	2700