

PUSZKA ROZPRĘŻNA POD ANEMOSTAT NCD – PR-NCD

Opis:

Puszka ta stanowi dla anemostatu podstawę montażową wykonaną z blachy ocynkowanej.



Charakterystyka:

Rodzaj blachy: ocynkowana

Sposób łączenia: zamek blacharski, zgrzew

Wykonanie standardowe: W1 = 15 mm, W2 = 15 mm, g = 50 mm

Zakończenia: P20, P20 LR, P30, P30 LR, Bosy koniec, wywinięcia

Standard szczelności: Klasa A

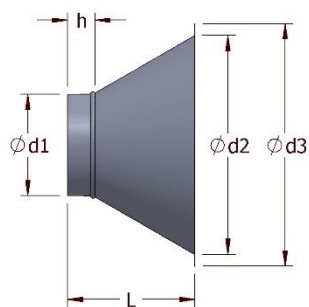

Przykładowe wymiary produkowanego detalu:

Rodzaj anemostatu	Ød1 (mm)	Ød2 (mm)	Ød3 (mm)	h (mm)	L (mm)
150	125	230	244	100	250
150	150	230	244	100	200
150	160	230	244	100	200
200	200	280	294	100	200
250	200	330	344	100	250
250	250	330	344	100	200
300	250	380	394	100	250
300	300	380	394	100	200
300	315	380	394	100	200
350	315	430	444	100	250
350	355	430	444	100	200