

KOLNO OKRĄGŁE SEGMENTOWE - KOS

Opis:

Kolano okrągłe segmentowe stosowane jest w okrągłych ciągach wentylacyjnych. Na jedno kolano składa się kilka segmentów, które łączone są za pomocą zamka blacharskiego. Kolana segmentowe wykonywane są w wymiarze nypłowym.

Charakterystyka:

Rodzaj blachy: ocynkowana
Sposób łączenia: zamek blacharski, zgrzew
Wykonanie standardowe: $d = r$, $\alpha = 90^\circ$
Zakończenia: nypłowe
Standard szczelności: Klasa A, Klasa B

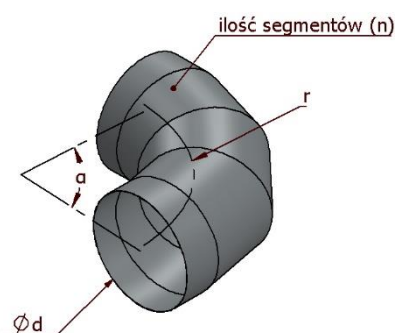

Przykładowe wymiary produkowanego detalu:

| Ød (mm) | r (mm) |
|---------|--------|
| 80 | 80 |
| 100 | 100 |
| 125 | 125 |
| 160 | 160 |
| 200 | 200 |
| 250 | 250 |
| 315 | 315 |
| 355 | 355 |
| 400 | 400 |
| 450 | 450 |
| 500 | 500 |
| 630 | 630 |